

MDR-304

Quick start installation instructions

Consignes d'installation - Mise en route rapide

Kurzanleitung zur Installation

Istruzioni di montaggio rapide

Instrucciones de instalación de inicio rápido

Snel starten installatie-instructies

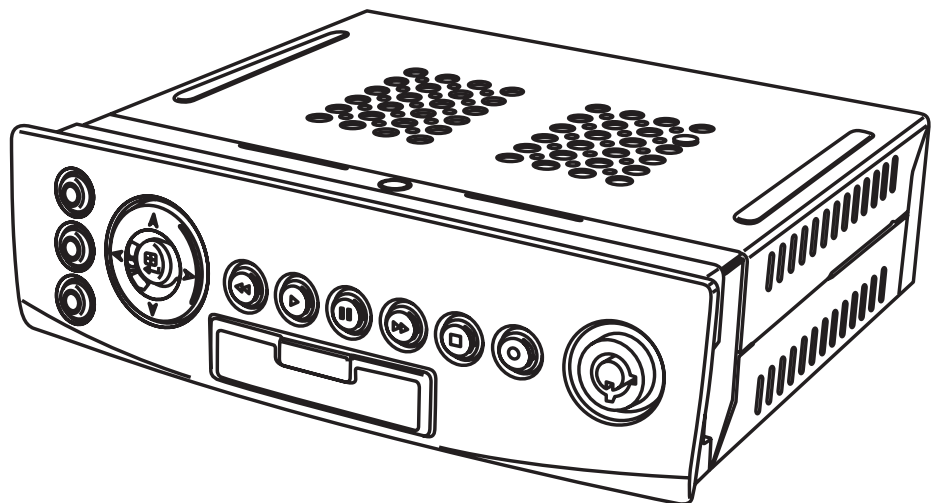

To install: Installation : Zum Installieren: Montaggio: Instalación: Om te installeren.

1

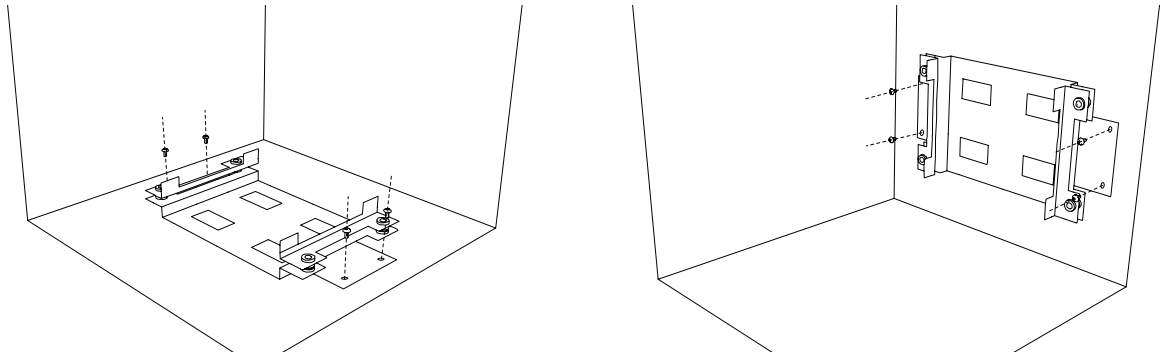

2

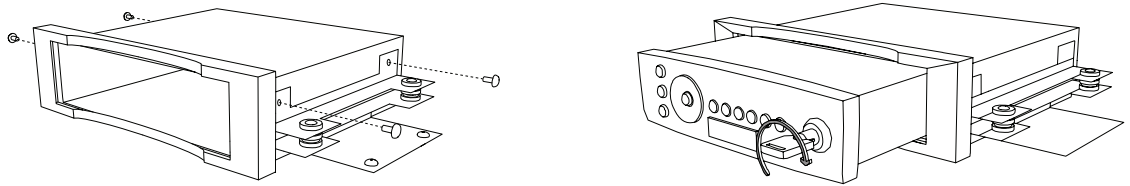

3

Example: 4 camera Elite system; Exemple : Système Elite à 4 caméras : Beispiel: Elite-System mit 4 Kameras: Esempio: Sistema Elite con 4 telecamere: Ejemplo: sistema Elite de 4 cámaras: Elitesysteem met 4 camera's.

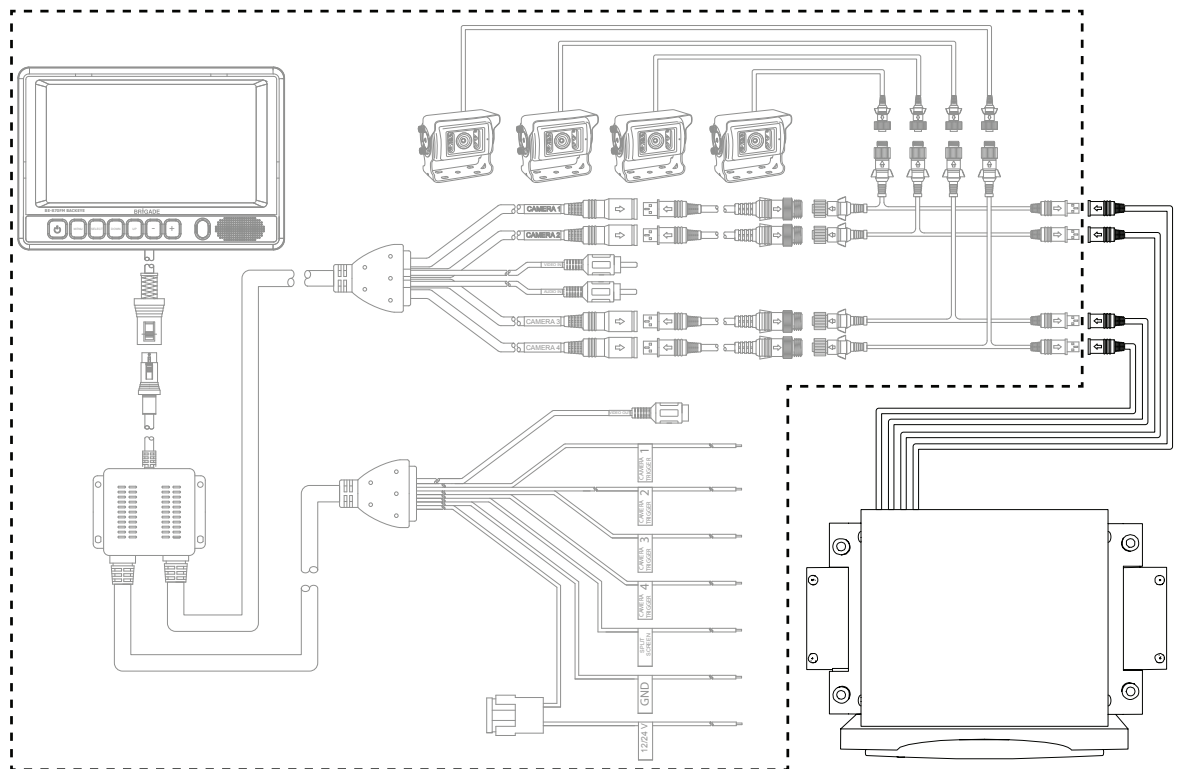

4

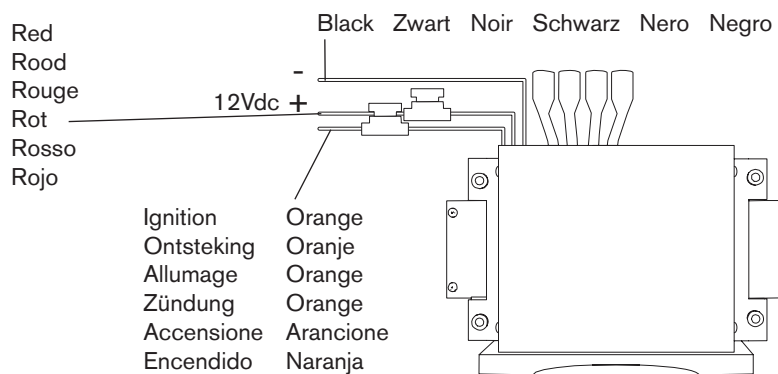

5

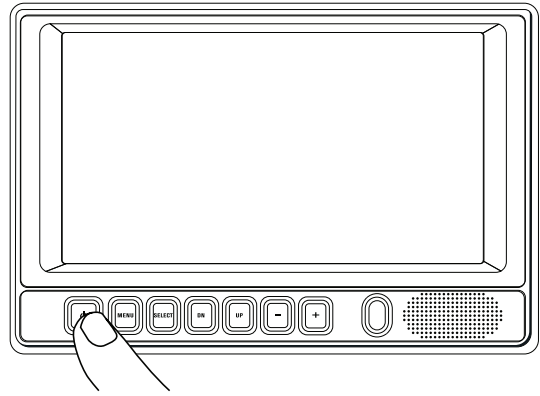
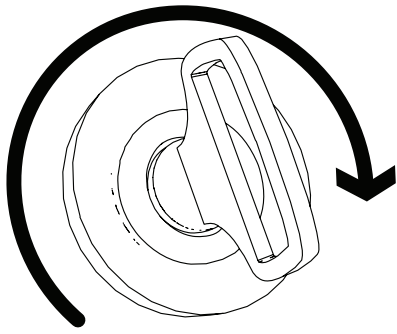

6

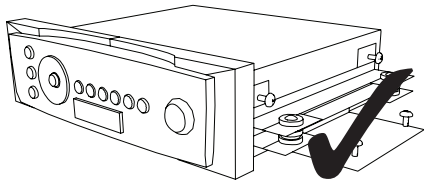

x 30sec

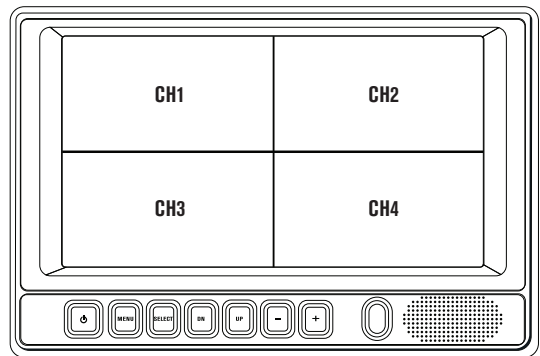

ENGLISH

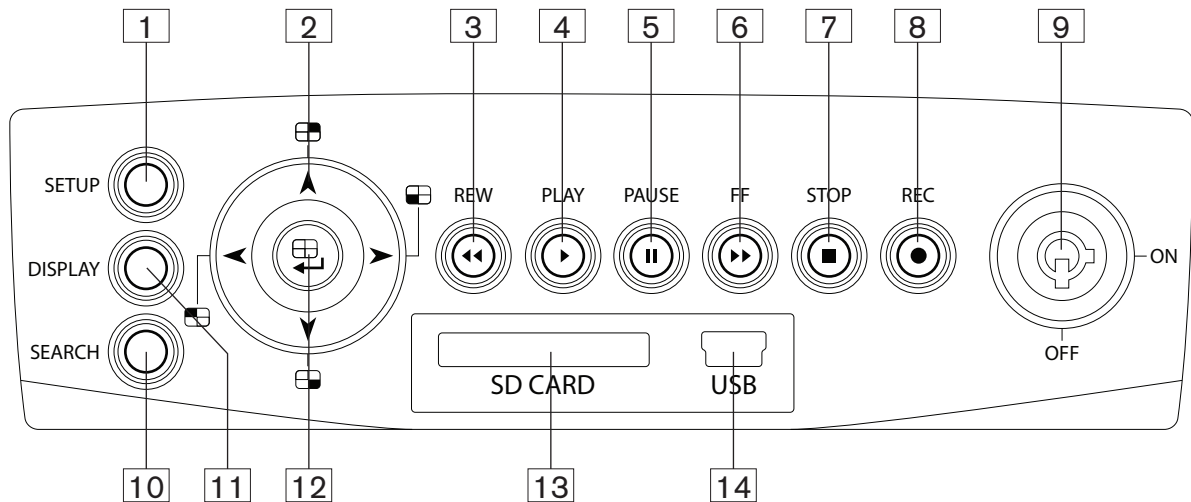

- 1 SETUP button:**
Press this to enter the setup menu. Press again to exit the setup mode.
- 2 Left/ Right/ Up/ Down (CH1/ 3/ 2/ 4) buttons:**
In the menu setup mode / search mode, press the four buttons on the dial to highlight desired items in the menu setup mode. In the live / play mode, press the four buttons on the dial to select a channel for display.
- 3 REW button:**
Press this to play a recorded video in the reverse direction at a speed that's faster or slower than the recorded speed in the play mode. Glows red when pressed.
- 4 PLAY button:**
Press to play back a recorded video from the hard disk. (A light glows red in the PLAY mode.)
- 5 PAUSE button:**
In a playback display, press this to freeze the display. During the freeze, press to display one frame of a picture at a time in the forward direction (A light glows red in the PAUSE mode.)
- 6 FF button:**
Press this to play a recorded video in the forward direction at a speed that's faster or slower than the recorded speed in the play mode. Glows red.
- 7 STOP button:**
Press to stop playing back a recorded video. (A light glows red in the STOP mode.)
- 8 REC button:**
Push to start recording video into a hard disk while in the live display mode. (A light glows red in the REC mode.)
- 9 Inner-case lock:**
This key lock secures the inner case with the hard disk in place. When you lock it in, it powers on the device. When you unlock this key and take out the inner case, the power turns off automatically.
- 10 SEARCH button:**
Press to enter the search mode to access the recorded video. Press again to exit.
- 11 DISPLAY button:**
Press to show the system operation status on the screen. Press again to remove.
- 12 Enter / \boxplus (Quad) button:**
Press to enter a selected item and save the setting in the menu setup mode. In the live/ play mode, use this button to show a quad display.
- 13 SD CARD slot:**
Used to download video clips or still images direct to SD card.
- 14 USB port:**
For connection to PC to download video or still images via HDD Viewer.



ENGLISH

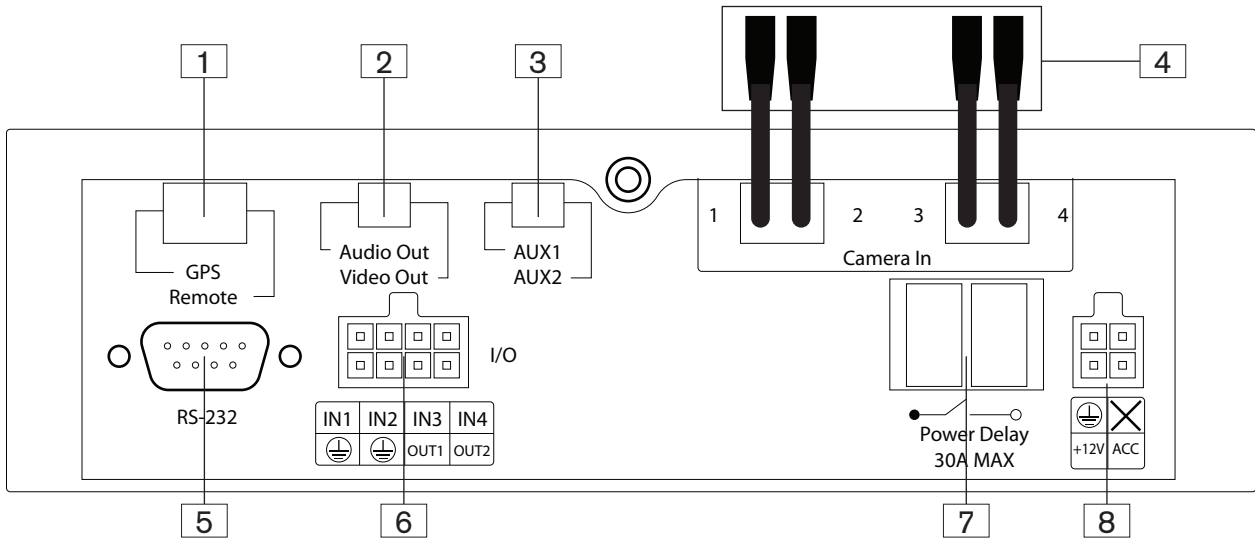

- 1 GPS & Remote Control Connector:**
The left side connector links up with the GPS receiver to capture position information data. The right side connector links up with the remote controller.
- 2 Audio Out/Video Out:**
Your LCD monitor or other monitor can receive a signal (RCA Audio and Video Output to monitor) from this port.
- 3 AUX 1/AUX 2:**
Use this if you have external audio sources. (RCA Audio Inputs for use with external audio sources).
- 4 Camera in connector:**
There are four connectors here to connect up to 4 cameras.
- 5 RS 232 port:**
Service only.
- 6 I/O port:**
This connector links up with an external device. (Alarm Inputs) and outputs from vehicle.
- 7 Power Delay:**
This connector will allow other vehicle devices that need to work with the MDR to start-up after the MDR.
- 8 Power input:**
This connector links up with the power from the vehicle (12Vdc).



FRANÇAIS

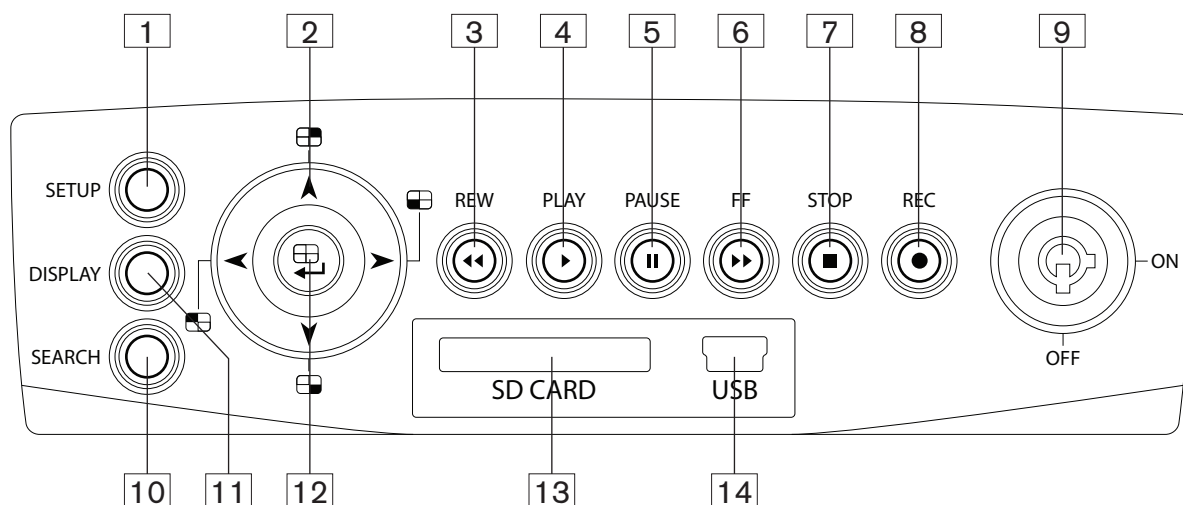

- 1** Bouton **SETUP** :
Appuyez sur ce bouton pour accéder au menu de configuration. Appuyez de nouveau pour quitter le mode Configuration.
- 2** **Boutons Gauche /Droite/ Haut / Bas (CH1/ 3/ 2/ 4)** :
En mode Configuration du menu ou mode Recherche, utilisez les quatre boutons du cadran pour mettre en évidence les rubriques voulues du mode Configuration du menu. En mode Direct / Lecture, utilisez les quatre boutons du cadran pour sélectionner le canal à afficher.
- 3** Bouton **REW** :
Appuyez sur ce bouton pour lire une vidéo à l'envers à une vitesse supérieure ou inférieure à la vitesse enregistrée en mode Lecture. Ce bouton devient rouge.
- 4** Bouton **PLAY** :
Appuyez sur ce bouton pour lire une vidéo enregistrée sur le disque dur (un voyant rouge s'allume en mode Lecture).
- 5** Bouton **PAUSE** :
Dans un affichage Lecture, appuyez sur ce bouton pour faire un arrêt sur image. Pendant cet arrêt, appuyez sur ce bouton pour afficher une image à la fois en marche avant (un voyant rouge s'allume en mode PAUSE).
- 6** Bouton **FF** :
Appuyez sur ce bouton pour lire une vidéo enregistrée en marche avant à une vitesse supérieure ou inférieure à la vitesse enregistrée en mode Lecture. Ce bouton devient rouge.
- 8** Bouton **STOP** :
Appuyez sur ce bouton pour arrêter la lecture d'une vidéo enregistrée (un voyant rouge s'allume en mode STOP).
- 8** Bouton **REC** :
Appuyez sur ce bouton pour démarrer l'enregistrement de la vidéo sur un disque dur en mode d'affichage direct (un voyant rouge s'allume en mode REC).
- 9** **Verrouillage du boîtier interne** :
Cette clé verrouille le boîtier interne contenant le disque dur. Lorsque vous verrouillez, l'appareil se met sous tension. Lorsque vous déverrouillez et sortez le boîtier interne, le courant est coupé automatiquement.
- 10** Bouton **SEARCH** :
Appuyez sur ce bouton pour accéder au mode Recherche afin d'avoir accès à la vidéo enregistrée. Appuyez de nouveau pour quitter ce mode.
- 11** Bouton **DISPLAY** :
Appuyez sur ce bouton pour afficher l'état de fonctionnement du système. Appuyez de nouveau pour supprimer l'affichage.
- 12** Bouton **Enter / \boxtimes (Quad)** :
Appuyez sur ce bouton pour saisir un élément sélectionné et sauvegarder le réglage dans le mode Configuration du menu. En mode Direct / Lecture, utilisez ce bouton pour afficher un écran quadruple.
- 13** Fente pour **carte SD** :
Utilisée pour télécharger des clips vidéo ou des images fixes directement sur une carte SD.
- 14** Port **USB** :
Permet le raccordement à un PC pour télécharger des vidéos ou des images fixes par un système de visualisation de disque dur.



FRANÇAIS

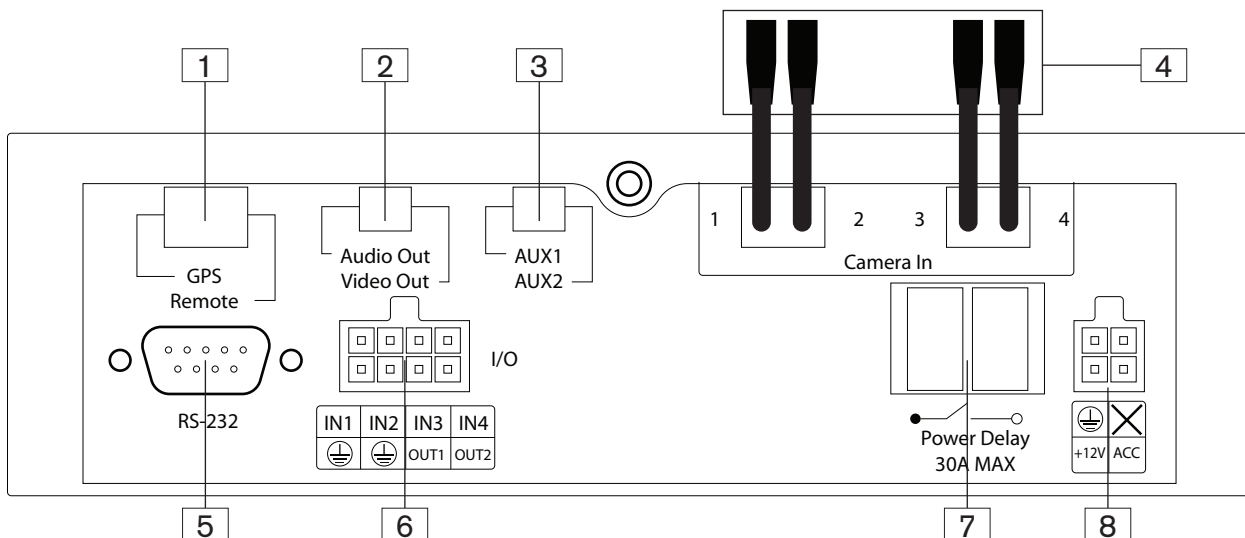

- 1 Connecteurs pour GPS et contrôleur à distance :**
Le connecteur de gauche se branche au récepteur GPS afin de capturer les données de position. Le connecteur de droite se branche au contrôleur à distance.
- 2 Sortie audio /sortie vidéo :**
Votre moniteur LCD ou un autre moniteur peut recevoir un signal (sorties audio RCA et vidéo vers un moniteur) depuis ce port.
- 3 AUX 1/AUX 2 :**
Utiles si vous avez des appareils audio externes (entrées audio RCA pour appareils audio externes).
- 4 Connecteur d'entrée caméra :**
Il y a quatre connecteurs pour raccorder 4 caméras.
- 5 Port RS 232 :**
Service technique uniquement.
- 6 Port E/S :**
Ce connecteur se branche à un appareil externe (entrées alarme) et sorties véhicule.
- 7 Temporisation alimentation :**
Ce connecteur permet à d'autres dispositifs du véhicule qui doivent fonctionner avec le MDR de se mettre en marche après le MDR.
- 8 Entrée alimentation :**
Ce connecteur se branche à l'alimentation du véhicule (12V c.c.).



DEUTSCH

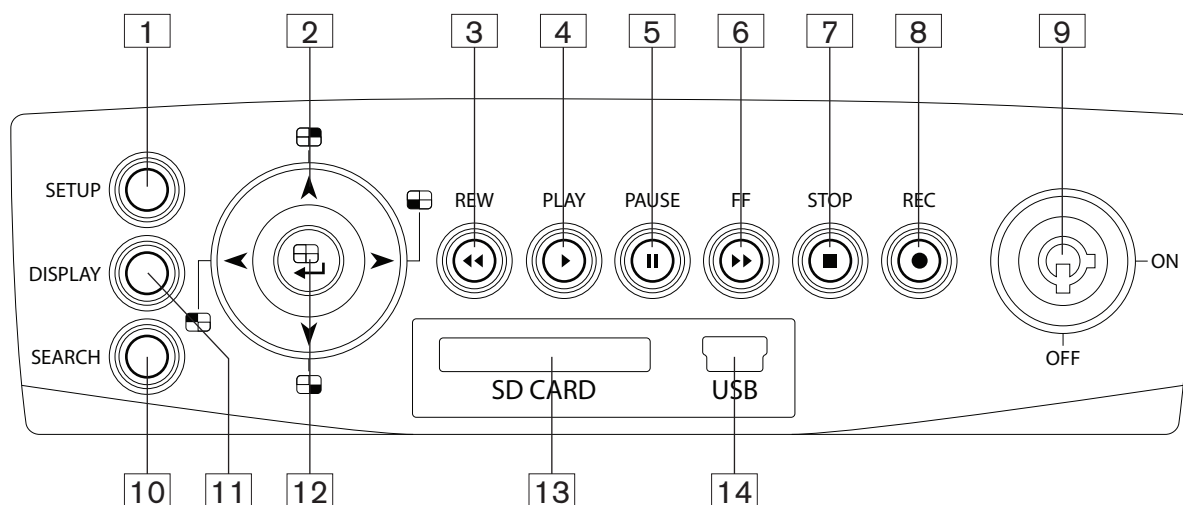

- 1 SETUP-Taste:**
Mit dieser Taste wird das Konfigurationsmenü geöffnet. Um das Konfigurationsmenü wieder zu schließen, drücken Sie die Taste erneut.
- 2 Tasten „Nach links“/„Nach rechts“/„Nach oben“/„Nach unten“ (Kanal 1/3/2/4):**
Im Konfigurations- oder Suchmenü werden mit diesen vier Tasten auf dem Wählpfeil die gewünschten Optionen gewählt. Im Live- oder Wiedergabemodus wird mit den vier Tasten auf dem Wählpfeil ein Kanal zur Anzeige ausgewählt.
- 3 REW-Taste:**
Mit dieser Taste wird das aufgezeichnete Video rückwärts abgespielt, wobei die Geschwindigkeit wahlweise höher oder niedriger sein kann als die Aufzeichnungsgeschwindigkeit im Wiedergabemodus. Die Taste leuchtet nach dem Drücken rot auf.
- 4 PLAY-Taste:**
Mit dieser Taste wird ein auf der Festplatte aufgezeichnetes Video abgespielt. (Im WIEDERGABEModus leuchtet eine rote Lampe auf.)
- 5 PAUSE-Taste:**
Mit dieser Taste wird das Bild während der Wiedergabe angehalten. Im Pause-Modus kann durch erneutes Drücken der Taste ein Einzelbild nach dem anderen in Vorwärtsrichtung angezeigt werden. (Im PAUSE-Modus leuchtet eine rote Lampe auf.)
- 6 FF-Taste:**
Mit dieser Taste wird das aufgezeichnete Video vorwärts abgespielt, wobei die Geschwindigkeit wahlweise höher oder niedriger sein kann als die Aufzeichnungsgeschwindigkeit im Wiedergabemodus. Die Taste leuchtet rot auf.
- 7 STOP-Taste:**
Mit dieser Taste wird die Wiedergabe des aufgezeichneten Videos abgebrochen. (Im STOP-Modus leuchtet eine rote Lampe auf.)
- 8 REC-Taste:**
Wenn diese Taste im Live-Anzeigemodus gedrückt wird, wird das Video auf der Festplatte aufgezeichnet. (Im Aufnahmemodus leuchtet eine rote Lampe auf.)
- 9 Gehäuseverriegelung:**
Mit diesem Schloss wird die Innenkassette mitsamt der eingesetzten Festplatte verriegelt. Wenn die Kassette mit dem Schlüssel verriegelt wird, schaltet sich das Gerät ein. Wenn die Kassette entriegelt und herausgenommen wird, schaltet sich das Gerät automatisch ab.
- 10 SEARCH-Taste:**
Über diese Taste wird der Suchmodus zum Zugriff auf das aufgezeichnete Video aufgerufen. Durch erneutes Drücken wird der Modus beendet.
- 11 DISPLAY-Taste:**
Über diese Taste wird der Betriebsstatus des Systems auf dem Bildschirm angezeigt. Durch erneutes Drücken wird die Anzeige wieder ausgeblendet.
- 12 Eingabetaste/Taste für Vierfachanzeige \boxplus :**
Im Konfigurationsmenü wird mit dieser Taste eine gewählte Option bestätigt und gespeichert. Im Live-/Wiedergabemodus wird mit dieser Taste eine Vierfachanzeige aufgerufen.
- 13 Steckplatz für SD-Karte:**
Zum Kopieren von Videos oder Einzelbildern direkt auf eine SD-Karte.
- 14 USB-Port:**
Zum Anschluss an einen PC zum Kopieren von Videos oder Einzelbildern mit Hilfe von HDD Viewer.



DEUTSCH

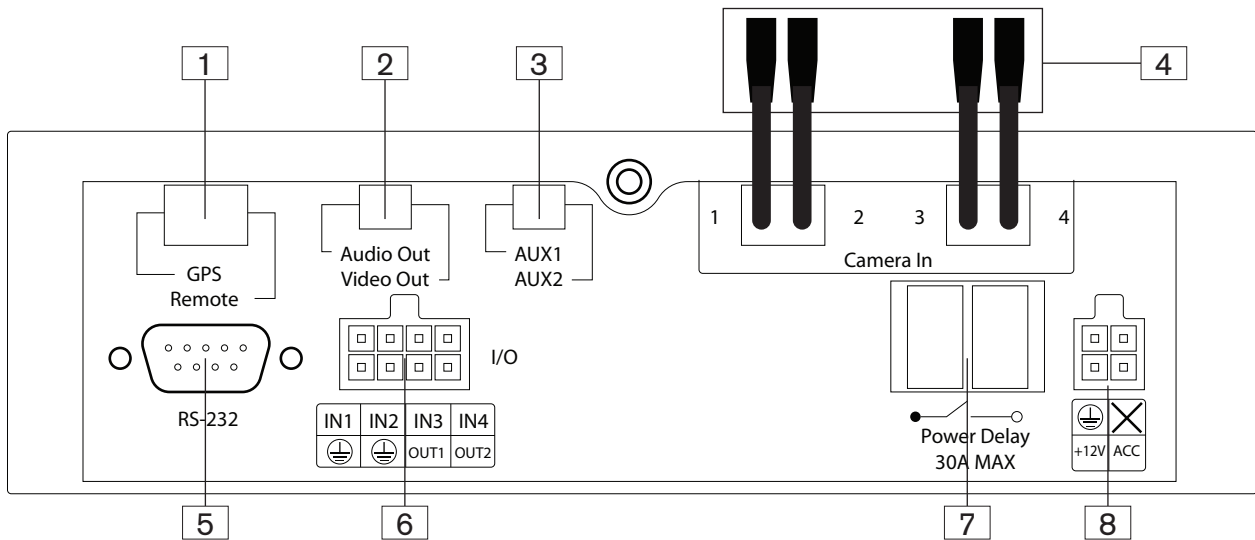

- 1 Verbinder für GPS und Fernbedienung:**
Der linke Verbinder dient zum Anschluss des GPS-Empfängers zur Erfassung der Positionsdaten. Der rechte Verbinder dient zum Anschluss der Fernbedienung.
- 2 Audio-/Video-Ausgang:**
Über diesen Anschluss kann ein Signal (RCA-Audio- und Video-Ausgang an Monitor) an einen LCD- oder sonstigen Monitor gesendet werden.
- 3 AUX 1/AUX 2:**
Zum Anschluss von externen Audioquellen. (RCA-Audio-Eingänge zur Verwendung mit externen Audioquellen.)
- 4 Verbinder für Kameraeingang:**
Es gibt vier Verbinder zum Anschluss von bis zu vier Kameras.
- 5 RS-232-Anschluss:**
Nur zu Wartungszwecken.
- 6 E/A-Anschluss:**
Dieser Verbinder dient zum Anschluss eines externen Geräts. (Alarmeingänge) und Signale vom Fahrzeug.
- 7 Zeitverzögerte Stromzufuhr:**
Über diesen Verbinder werden andere Fahrzeuggeräte, die zusammen mit dem MDR betrieben werden müssen, nach dem MDR eingeschaltet.
- 8 Stromzufuhr:**
Dieser Verbinder dient zum Anschluss an die Stromversorgung vom Fahrzeug (12 V DC).



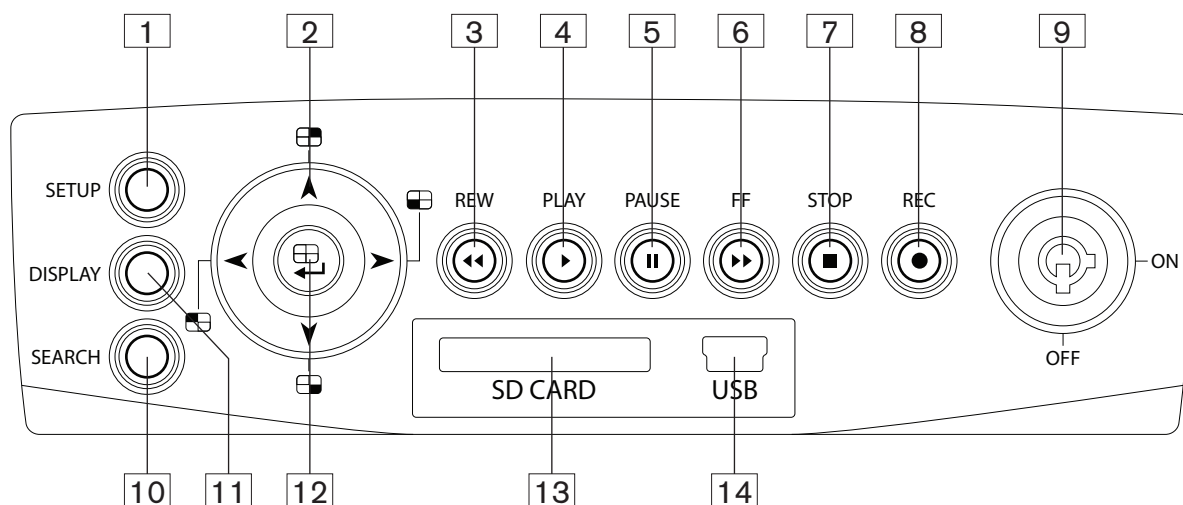

- 1** Tasto **SETUP**:
Premere questo tasto per accedere al menu di impostazione. Premerlo nuovamente per uscire dalla modalità di impostazione.
- 2** **Tasti direzionali Sinistra/ Destra/ Alto/ Basso (CH1/ 3/ 2/ 4):**
In modalità di impostazione menu/ricerca, premere i quattro tasti sul selettore per evidenziare le voci menu desiderate. In modalità live/play, premerli per selezionare il canale da visualizzare.
- 3** Tasto **REW**:
Premere questo tasto per riprodurre all'indietro un video registrato, ad una velocità superiore o inferiore a quella di registrazione in modalità play. Il tasto s'illumina in rosso quando viene premuto.
- 4** Tasto **PLAY**:
Premere questo tasto per riprodurre un video registrato sull'hard disk. (In modalità PLAY il tasto s'illumina in rosso)
- 5** Tasto **PAUSE**:
Durante la visualizzazione di un video, premere questo tasto per fermare l'immagine. Durante il fermo immagine, premerlo di nuovo per visualizzare una sola inquadratura alla volta in direzione avanti (In modalità PAUSE il tasto s'illumina in rosso.)
- 6** Tasto **FF**:
Premere questo tasto per eseguire l'avanzamento rapido di un video registrato, a una velocità superiore o inferiore a quella di registrazione in modalità play. S'illumina in rosso.
- 7** Tasto **STOP**:
Premere questo tasto per interrompere la riproduzione di un video registrato. (In modalità STOP il tasto s'illumina in rosso.)
- 8** Tasto **REC**:
Premere questo tasto per iniziare la registrazione di un video sull'hard disk quando il sistema si trova in modalità live. (In modalità REC, il tasto s'illumina in rosso.)
- 9** **Bloccaggio unità interna:**
Questo dispositivo di bloccaggio con chiavetta fissa in posizione l'unità contenente l'hard disk. Portando la chiavetta in posizione "on", il sistema si attiva. Portandola in posizione "off" ed estraendo l'unità interna, l'unità si disattiva automaticamente.
- 10** Tasto **SEARCH**:
Premere questo tasto per attivare la modalità di ricerca e poter accedere ai video registrati. Premerlo nuovamente per uscire da questa modalità.
- 11** Tasto **DISPLAY**:
Premere questo tasto per visualizzare sullo schermo lo stato operativo del sistema. Premerlo nuovamente per terminare la visualizzazione dello stato operativo.
- 12** Tasto **Enter / Quad (Quad)**:
In modalità di impostazione menu, premere questo tasto per confermare una voce selezionata e salvare l'impostazione prescelta. In modalità live/ play, utilizzare questo tasto per la visualizzazione a quattro riquadri.
- 13** Slot per **SCHEDA SD**:
Si usa per scaricare i videoclip o le immagini statiche direttamente sulla scheda SD.
- 14** Porta **USB**:
Per collegare l'unità al PC ed effettuare il download di video e immagini statiche tramite il software HDD Viewer.



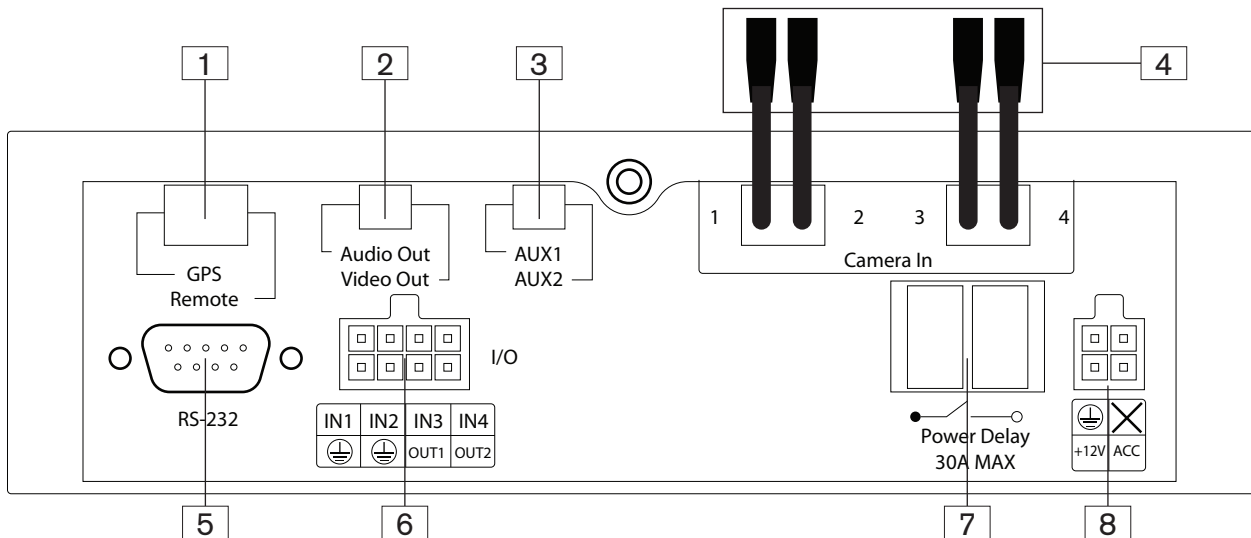

- 1 Connettore GPS e telecomando:**
Il connettore sinistro si collega al ricevitore GPS per catturare le informazioni di localizzazione. Il connettore destro si collega al telecomando.
- 2 Audio Out/Video Out:**
Da questa porta il monitor a cristalli liquidi o di altro tipo può ricevere un segnale (uscite audio e video RCA a monitor).
- 3 AUX 1/AUX 2:**
Utilizzare questi ingressi audio per le sorgenti audio esterne (ingressi audio RCA per sorgenti audio esterne).
- 4 Connettori telecamere:**
Quattro connettori per il collegamento a un massimo di 4 telecamere.
- 5 Porta RS 232:**
Solo per manutenzione.
- 6 Porta I/O:**
Questo connettore consente il collegamento a un dispositivo esterno. (Ingressi di allarme e uscite del veicolo).
- 7 Accensione ritardata:**
Questo connettore consente ai dispositivi del veicolo che devono funzionare in sintonia con il sistema MDR di accendersi subito dopo tale sistema.
- 8 Ingresso di alimentazione:**
Questo connettore consente il collegamento all'alimentazione del veicolo(12Vdc).



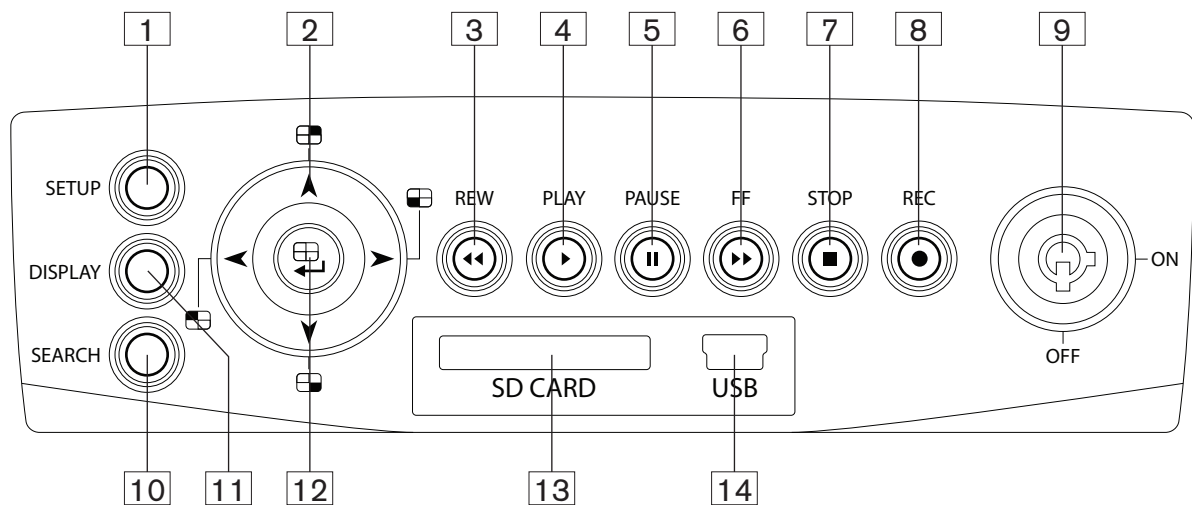

- 1** Botón **SETUP** (CONFIGURAR):
Púlselo para acceder al menú configuración. Púlselo de nuevo para salir del modo configuración.
- 2** **Botones Izquierda / Derecha/ Arriba/ Abajo (CH1/ 3/ 2/ 4) :**
En el modo configuración / búsqueda del menú, pulse los cuatro botones del dial para destacar los elementos deseados en el modo configuración del menú. En el modo activo / reproducción, pulse los cuatro botones del dial para seleccionar el canal que se va a visualizar.
- 3** Botón **REW** (rebobinar):
Púlselo para reproducir un video grabado en dirección inversa a una velocidad superior o inferior a la velocidad de la grabación en el modo reproducción. Al pulsarlo, se encenderá una luz roja.
- 4** Botón **PLAY** (reproducción):
Púlselo para reproducir un video grabado en el disco duro. (En el modo PLAY se encenderá una luz roja.)
- 5** Botón **PAUSE** (pausa):
En una pantalla de reproducción, púlselo para congelar la pantalla. Durante la congelación, púlselo para pasar uno a uno el marco de un fotograma en la dirección de avance (En el modo PAUSE se enciende una luz roja.)
- 6** Botón **FF** (de avance rápido):
Púlselo para pasar un video grabado en la dirección de avance a una velocidad superior o inferior a la velocidad de la grabación en el modo reproducción. Se enciende la luz roja.
- 7** Botón **STOP** (parar):
Púlselo para detener la reproducción de un video grabado. (En el modo STOP se enciende una luz roja.)
- 8** Botón **REC** (grabar):
Púlselo para empezar a grabar el video en un disco duro mientras el modo visualización (pantalla) sigue activo. (En el modo REC se enciende una luz roja.)
- 9** **Cerradura de la caja interior:**
Esta cerradura de botón asegura la caja interior con el disco duro dentro. Al cerrarlo con llave, el aparato se activa. Al abrir esta cerradura y sacar la caja interior, la energía (potencia) se apaga automáticamente.
- 10** Botón **SEARCH** (buscar):
Púlselo para entrar en el modo de búsqueda para acceder al video grabado. Púlselo de nuevo para salir.
- 11** Botón **DISPLAY** (visualizar):
Púlselo para mostrar el estado de funcionamiento del sistema en la pantalla. Púlselo de nuevo para que desaparezca.
- 12** Botón **Enter** (entrar)/ **Quad**:
Púlselo para introducir un elemento seleccionado y guardar la configuración en el modo configuración del menú. En el modo live/ play (activo / reproducción), utilice este botón para mostrar una pantalla dividida en cuatro.
- 13** Ranura para **TARJETAS SD:**
Se utiliza para descargar los videoclips o imágenes fijas directamente en una tarjeta SD.
- 14** Puerto **USB:**
Para la conexión al PC para descargar videoclips o imágenes fijas a través del Visor HDD.



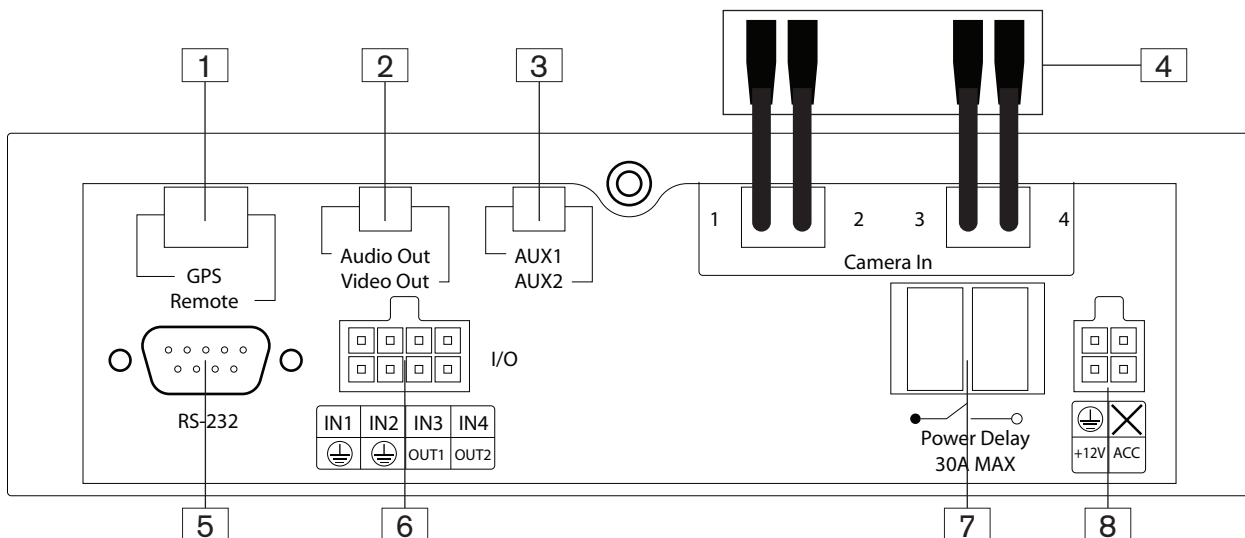

- 1 GPS y conector de control remoto:**
El conector izquierdo enlaza con el receptor de GPS para captar datos de información de la posición. El conector derecho enlaza con el controlador remoto.
- 2 Salida de audio / video:**
Su monitor LCD u otro monitor puede recibir una señal (salida de RCA de audio y video a monitor) desde este puerto.
- 3 AUX 1/AUX 2:**
Utilícelos si tiene fuentes de audio externas. (Entradas de RCA de Audio para uso con fuentes de audio externas).
- 4 Cámara en el conector:**
Aquí hay cuatro conectores para conectar hasta 4 cámaras.
- 5 Puerto RS 232:**
Solo de servicio.
- 6 Puerto I/O (entrada/salida):**
Este conector enlaza con un dispositivo externo (Entradas de alarma) y salidas del vehículo.
- 7 Conservación de energía:**
Este conector permitirá ponerse en marcha después del MDR a otros dispositivos del vehículo que necesitan trabajar con el MDR.
- 8 Entrada de energía:**
Este conector se conecta con la energía del vehículo (12Vdc).



NEDERLANDS

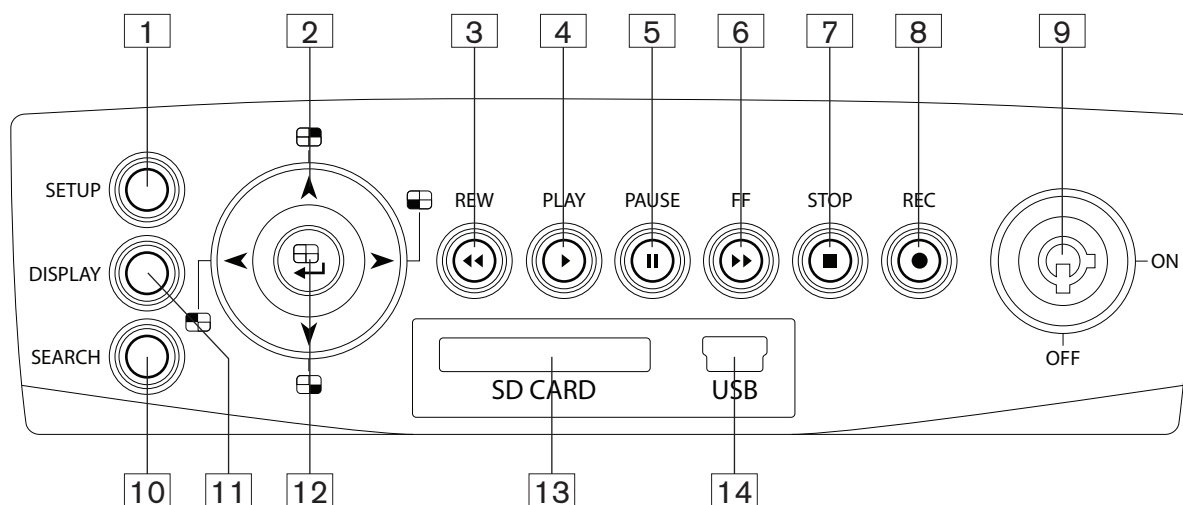

- 1 SETUP** knop: druk op dit om het setup-menu:
Druk nogmaals op om de setup-modus te verlaten.
- 2 Left/ Right/ Up/ Down (CH1/ 3/ 2/ 4)** knoppen:
In de modus setup menu / zoek modus, druk op de vier knoppen op de draaiknop om de gewenste items in het menu setup modus markeren. In de live / spelen-modus, druk op de vier knoppen op de draaiknop om een kanaal voor weergave selecteren.
- 3 REW** knop:
Druk op dit als u een video wilt afspelen, opgenomen in de omgekeerde richting met een snelheid die is sneller of langzamer is dan de opnamesnelheid in de afspeelmodus. Brandt rood wanneer gedrukt.
- 4 Afspelen** knop:
druk op om het afspelen van een video-opnamen van de vaste schijf. (Een licht brandt rood in de weergave mode.)
- 5 Pauze** knop:
In een weergave in afspelen, druk op dit te bevriezen van het scherm. Druk tijdens de bevroering, één frame van een afbeelding weergeven op een moment in de voorwaartse richting (een licht brandt rood in de pauzmodus.)
- 6 FF** knop:
Druk hierop om de video-opnamen af te spelen in de voorwaartse richting met een snelheid die sneller of langzamer is dan de opnamesnelheid in de afspeelmodus. Rode gloed.
- 7 STOP** knop:
Druk om te stoppen met afspelen van een video-opnamen. (Een licht brandt rood in de STOP-modus).
- 8 REC** knop:
Druk te beginnen met opnemen van video in een harde schijf in de live weergavemodus. (Een licht brandt rood in de REC modus.)
- 9 Ingebouwde -cassette slot:**
Deze sleutelvergrendeling beveiligd de cassette met de vaste schijf. Wanneer u het vergrendeld, wordt stroomvoorziening op het apparaat aangesloten. Wanneer u deze sleutel gebruikt voor het ontgrendelen en uitnemen van cassette, wordt de stroomvoorziening automatisch uitgeschakeld.
- 10 SEARCH** knop:
Druk op de modus voor toegang tot de opgenomen video. Druk opnieuw om af te sluiten.
- 11 DISPLAY** knop:
Druk om de bedieningsstatus systeem weergegeven op het scherm. Druk opnieuw om te verwijderen.
- 12 Enter / Ⓜ (Quad)** knop:
Druk om een geselecteerd item invoeren en de instelling op te slaan in het menu setup-modus. In de live / spelen-modus, gebruik deze knop om te laten zien een display met vier beelden.
- 13 SD CARD** slot:
Gebruikt om te downloaden van video's of stilstaande beelden direct op SD-kaart.
- 14 USB** port:
Voor aansluiting op PC voor het downloaden van video of stilstaande beelden via HDD Viewer.



NEDERLANDS

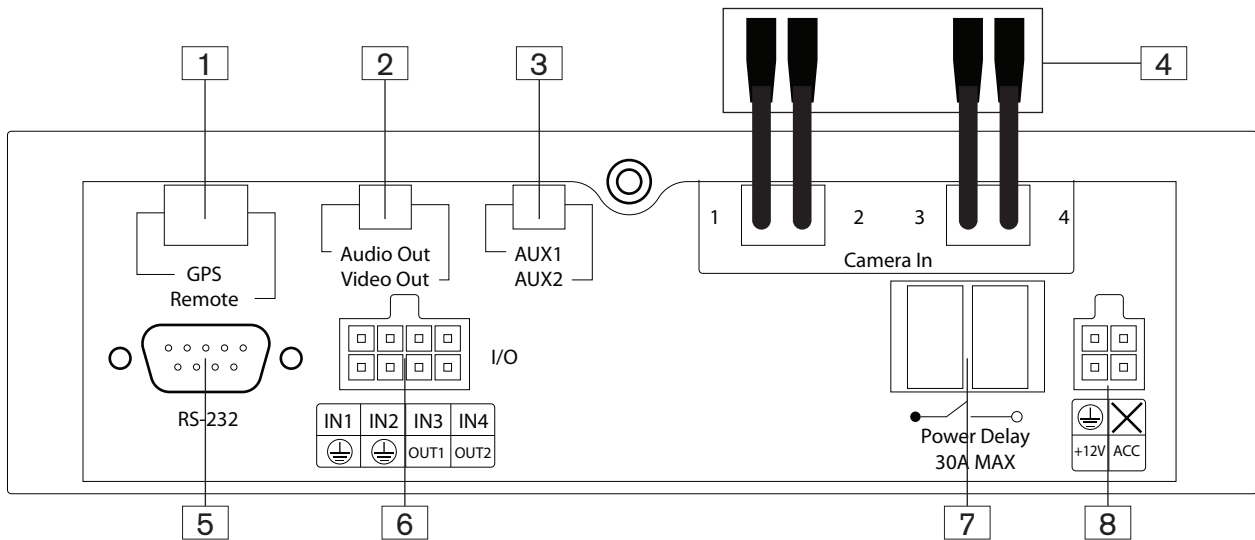

- 1 GPS & Remote Control Connector:**
De linkerkant connector verbindt met de GPS-ontvanger om positie informatie gegevens vastleggen. De rechterkant connector verbindt met de afstandsbediening(remote controller).
- 2 Audio Out/Video Out:**
Vanuit deze poort kan uw LCD monitor of andere monitor een signaal (RCA Audio- en Video-uitgang om te controleren) ontvangen.
- 3 AUX 1/AUX 2:**
Gebruik deze optie als u externe audio bronnen heeft. (RCA Audio-ingangen voor gebruik met externe audio bronnen).
- 4 Camera in connector:**
Er zijn vier aansluitingen hier om verbinding maken met maximaal 4 camera's.
- 5 RS 232 port:**
Service activiteiten niet gebruiken.
- 6 I/O port:**
Deze aansluiting voor het aansluiten van een extern apparaat. (Alarm ingangen) en uitgangen van het voertuig.
- 7 Power Delay:**
Deze connector kan andere apparaten op het voertuig die moeten werken met de MDR opstarten na het activeren van de MDR.
- 8 Power input:**
This connector links up with the power from the vehicle (12Vdc). Deze aansluiting voor de stroomvoorziening van het voertuig (12Vdc).



To change language: Pour changer de langue : Sprache ändern: Per cambiare lingua: Cambio de idioma: Taal wijzigen

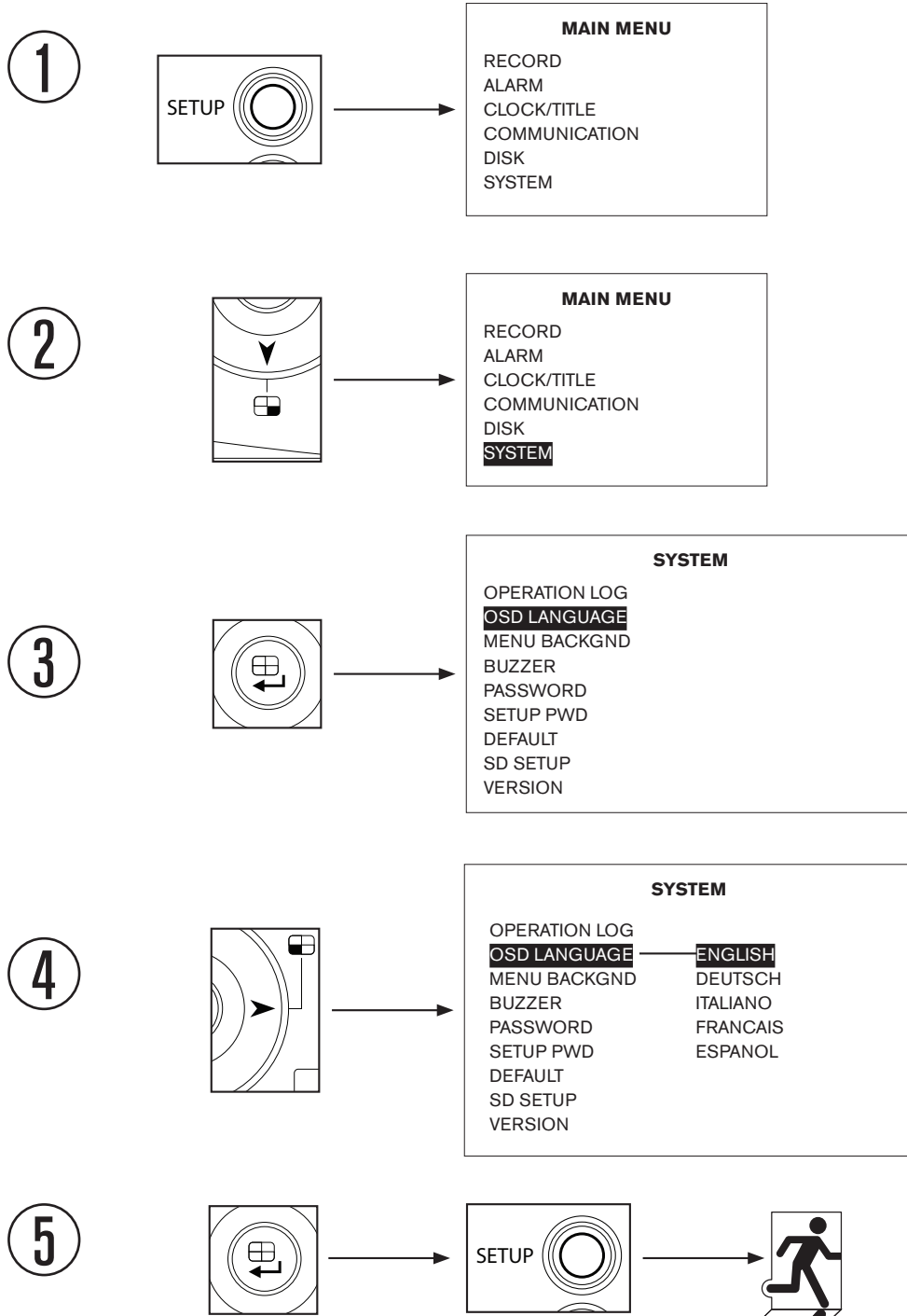

To change date, time and GPS: Pour modifier la date, l'heure et le GPS : Datum, Uhrzeit und GPS ändern: Per cambiare data, ora e GPS: Cambio de fecha, hora y GPS: Datum, tijd en GPS wijzigen

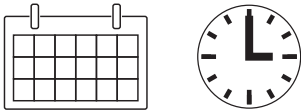

1



MAIN MENU

RECORD
ALARM
CLOCK/TITLE
COMMUNICATION
DISK
SYSTEM

2

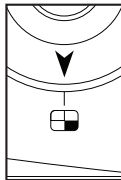

MAIN MENU

RECORD
ALARM
CLOCK/TITLE
COMMUNICATION
DISK
SYSTEM

3

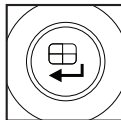

CLOCK / TITLE

CLOCK : SET
DAYLIGHT SAVING : OFF
TITLE : SET
DELAY ON : OFF
DELAY OFF : OFF

4

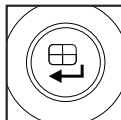

CLOCK / TITLE

CLOCK : **SET**
DAYLIGHT SAVING : OFF
TITLE : SET
DELAY ON : OFF
DELAY OFF : OFF

DATE / TIME

17/05/2010
15:35:05 GMT: +00:00
GPS TIME ON

MOVE CHANGE

5

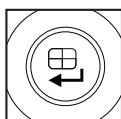

To make a manual recording: Pour effectuer un enregistrement manuel : Manuelle Aufzeichnung vornehmen: Per eseguire una registrazione manuale: Grabación manual: Een handmatige opname te maken

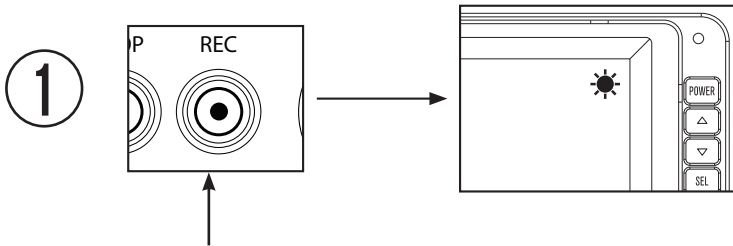

Controls glow red when active: Les commandes activées deviennent rouges : Taste leuchtet im aktiven Zustand rot auf: I comandi s'illuminano in rosso quando sono attivati: Los controles se iluminan de color rojo cuando están activos: Besturingselementen gloeien rood wanneer active.

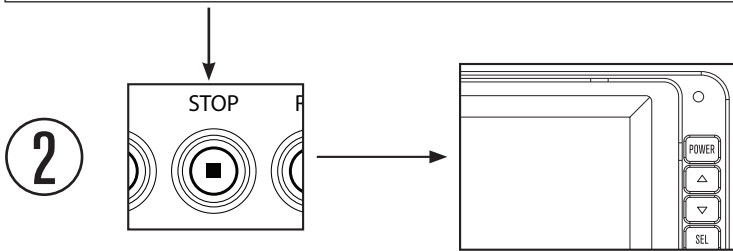

To play back recordings: Pour lire des enregistrements : Wiedergabe von Aufzeichnung: Per riprodurre i video registrati: Para reproducir las grabaciones: Afspelen van opnamen.

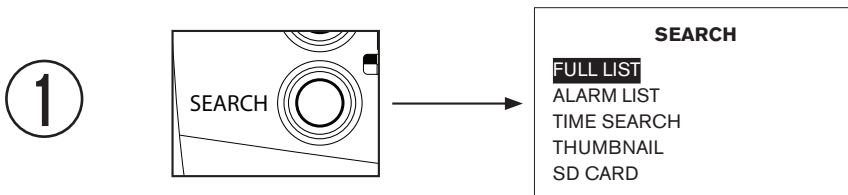

SEARCH
FULL LIST
 ALARM LIST
 TIME SEARCH
 THUMBNAIL
 SD CARD

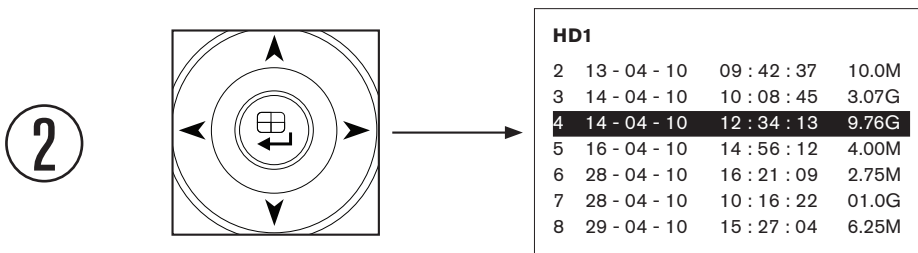

HD1

2	13 - 04 - 10	09 : 42 : 37	10.0M
3	14 - 04 - 10	10 : 08 : 45	3.07G
4	14 - 04 - 10	12 : 34 : 13	9.76G
5	16 - 04 - 10	14 : 56 : 12	4.00M
6	28 - 04 - 10	16 : 21 : 09	2.75M
7	28 - 04 - 10	10 : 16 : 22	01.0G
8	29 - 04 - 10	15 : 27 : 04	6.25M

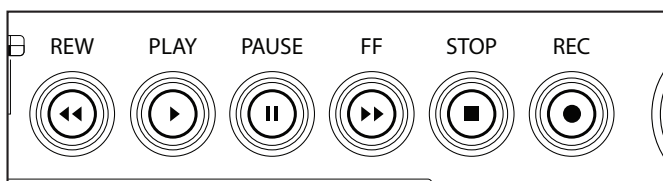



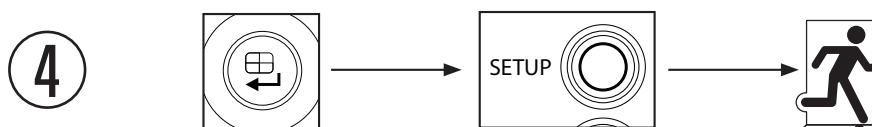
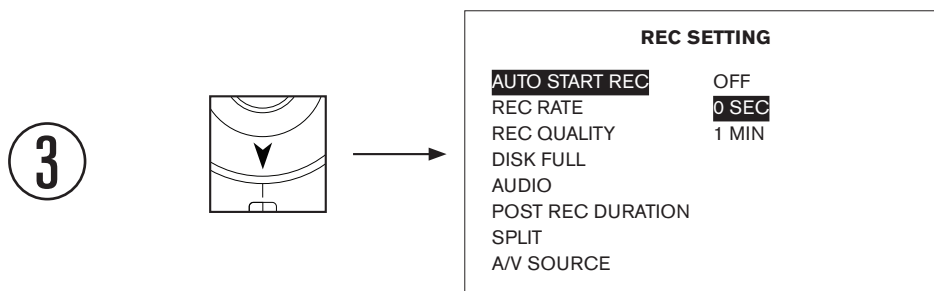
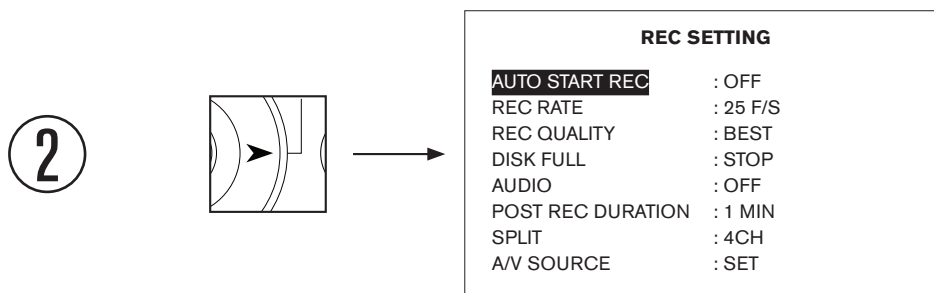
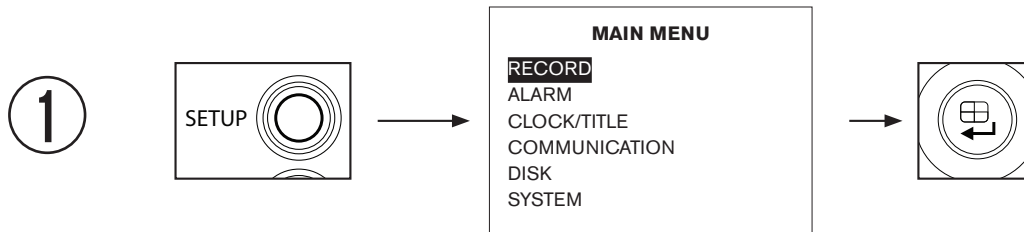

Auto-start recording with ignition: Démarrage automatique de l'enregistrement à la mise du contact : Automatisches Starten von Aufzeichnung nach Betätigung der Zündung: Avvio automatico della registrazione all'accensione del veicolo: Inicio automático de la grabación al encendido: Auto-start de opname met ontsteking.

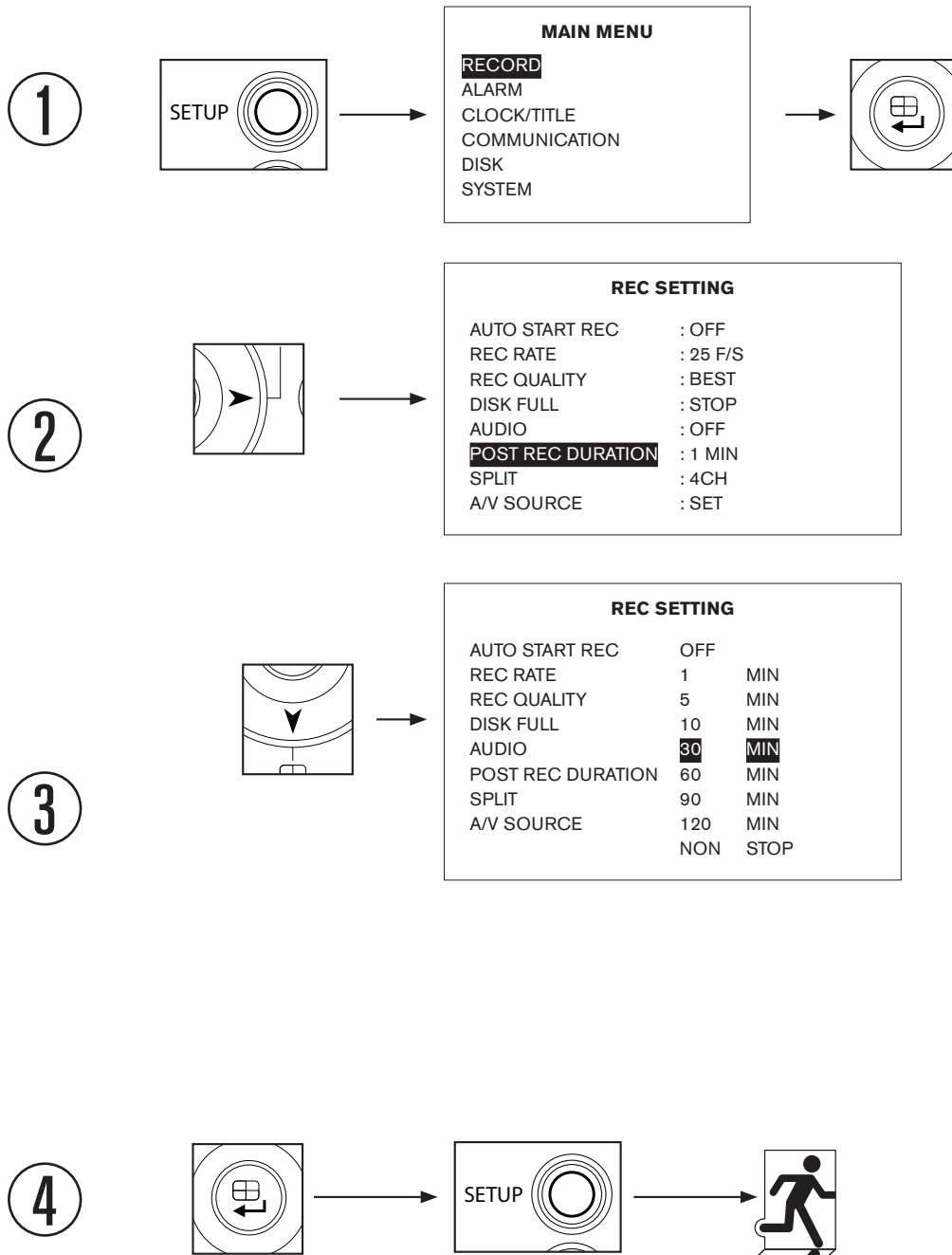

**Set post record duration: Réglage de la durée d'enregistrement après coupure du contact
 : Aufzeichnungsdauer nach Abschalten der Zündung festlegen: Impostazione durata
 registrazione dopo lo spegnimento del motore: Configuración de la duración tras la grabación:
 Post record duur instellen.**

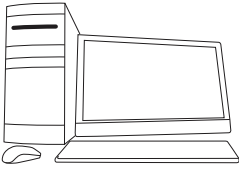
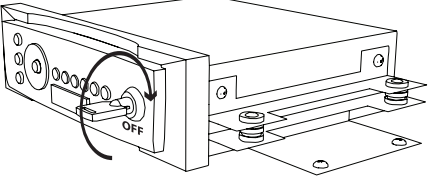
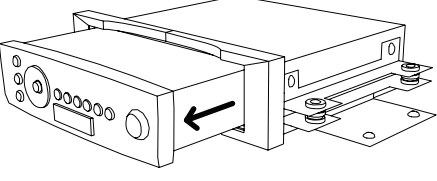
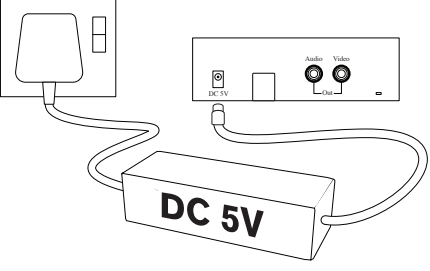

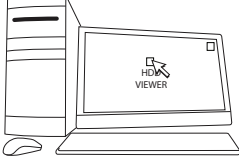
HDD viewer software installation: Installation du logiciel de visualisation du disque dur : Installation der Software HDD Viewer: Installazione software HDD Viewer: Instalación del software (soporte lógico) del visor HDD: HDD viewer software-installatie.

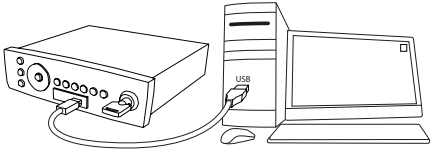
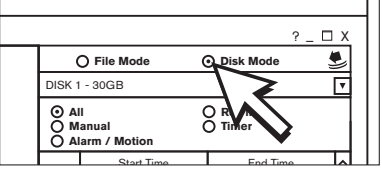
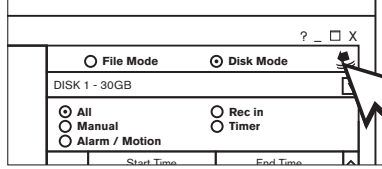
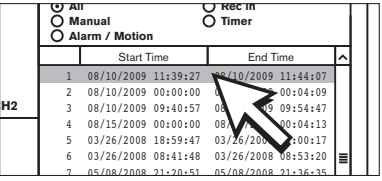
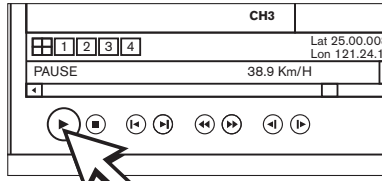
- 1  → 
- 2  
- 3  x 30sec    
- 4  
- 5  



To save video clip: Pour sauvegarder un clip vidéo : Videoclip speichern: Per salvare un videoclip: Para guardar el videoclip: Videoclip opslaan.

1

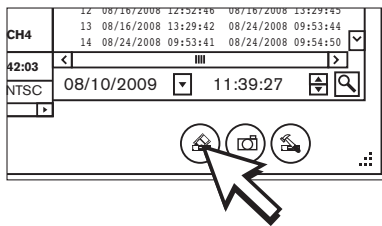

2

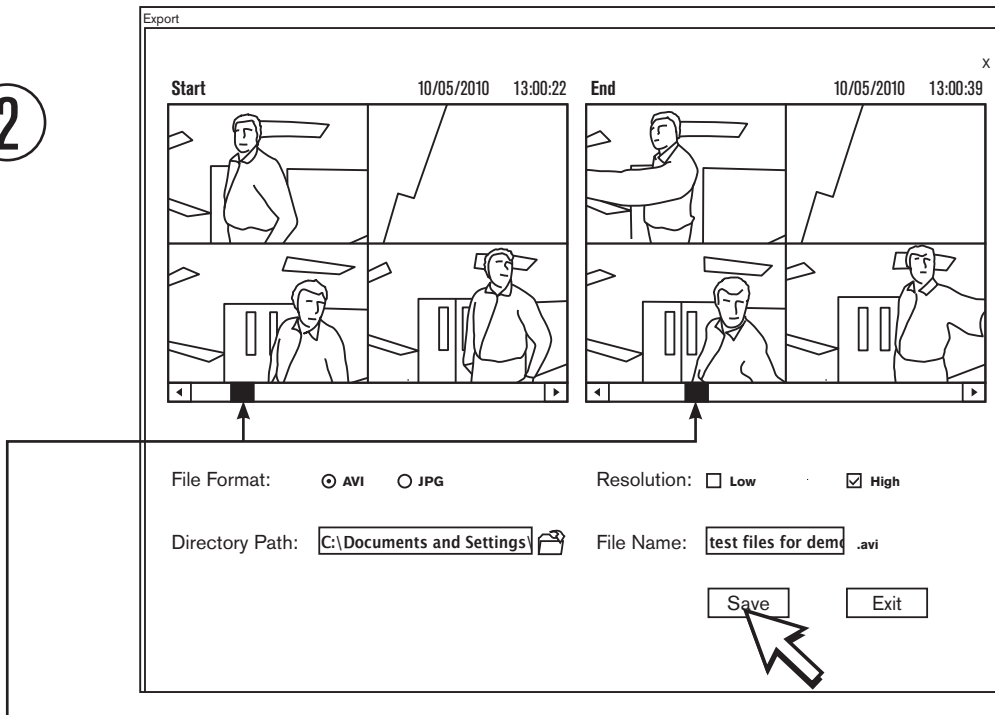

Select Start and Stop controls to choose required video to download.

Sélectionnez les commandes Start et Stop pour choisir la vidéo à télécharger.

Wählen Sie das Video, das Sie kopieren möchten, über die Start- und Stop-Regler.

Premere i tasti Start e Stop per selezionare il video che si desidera scaricare.

Seleccione los controles Start y Stop (inicio y parada) para escoger el video a descargar.

Selecteer Start en Stop controles om de wenste video te kiezen om te downloaden.

To save still image: Pour sauvegarder une image fixe : Einzelbild speichern: Per salvare un'immagine statica: Para guardar una imagen fija: Om beeld en gegevens te bewaren.

1

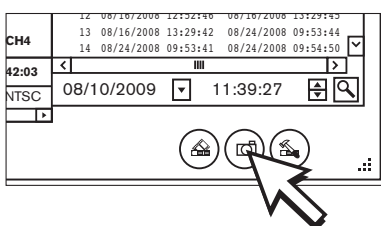

To order or for more information on
Brigade's vehicle safety solutions;

 **brigade-electronics.com**

 **+44 (0)1322 420300**

or visit your local stockist

Brigade's extensive portfolio of vehicle and machine
safety systems includes:

Brigade heeft een uitgebreide portfolio van voertuig en
machine veiligheidssystemen bestaande uit:

- **Camera monitor systems**
- **'White sound' reversing and warning alarms**
- **Pulsed radar obstacle detection systems**
- **Mobile digital recording**
- **Ultrasonic obstacle detection systems**



Head Office

Brigade Electronics Plc
Brigade House, The Mills
Station Road, South Darenth
DA4 9BD United Kingdom
Tel: +44 (0)1322 420300
Fax: +44 (0)1322 420343
email: sales@brigade-electronics.com

Brigade Electronics Inc
202 Delaware Avenue, Suite 1
Palmerton PA 18071 USA
Tel: +1 (610) 826-7870
Fax: +1 (484) 229-0088
email: infousa@brigade-electronics.com

Brigade Electronique Sarl
22 Rue Pierre Bontemps
72000 Le Mans
France
Tel: +33 (0) 2 23 61 08 97
Fax +33 (0) 2 23 61 08 97
email: info@brigade-electronique.fr

Brigade Elettronica srl
Via V. Alfieri, 28
50121 Firenze
Italia
Telefono: +39 (0) 55-245943
Fax: +44 (0) 1322 420343 (servizio clienti)
email: info-italia@brigade-electronics.com

Brigade Elektronik GmbH
Havelstraße 21
24539 Neumünster Germany
Telefon: +49 (0) 4321 555 360
Fax: +49 (0) 4321 555 361
email: info@brigadegmbh.de

Brigade Electronika (PTY) Ltd
P.O. Box 53203
Wierdapark 0149
South Africa
Tel: +27 (0) 72 757 7166
Fax: +27 (0) 866 963 238
email: brigade@ballmail.co.za

Brigade Electronics BV
Gesseltweg 4
6089 NT Heibloem
The Netherlands
Tel: +31 475 44 06 23
Fax: +31 475 49 54 76
email: info@brigade-electronics.nl

